

KARAKTERISTIČNI PREČNI PREZ

M 1:100

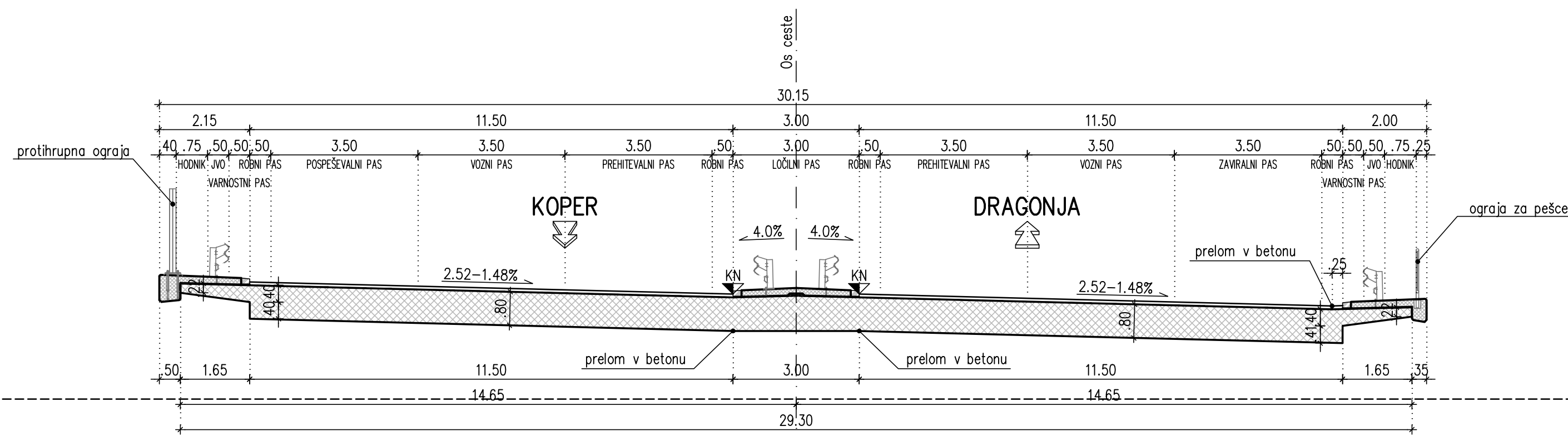

PREČNI PREZ A-A (tik ob oporniku)

M 1:100

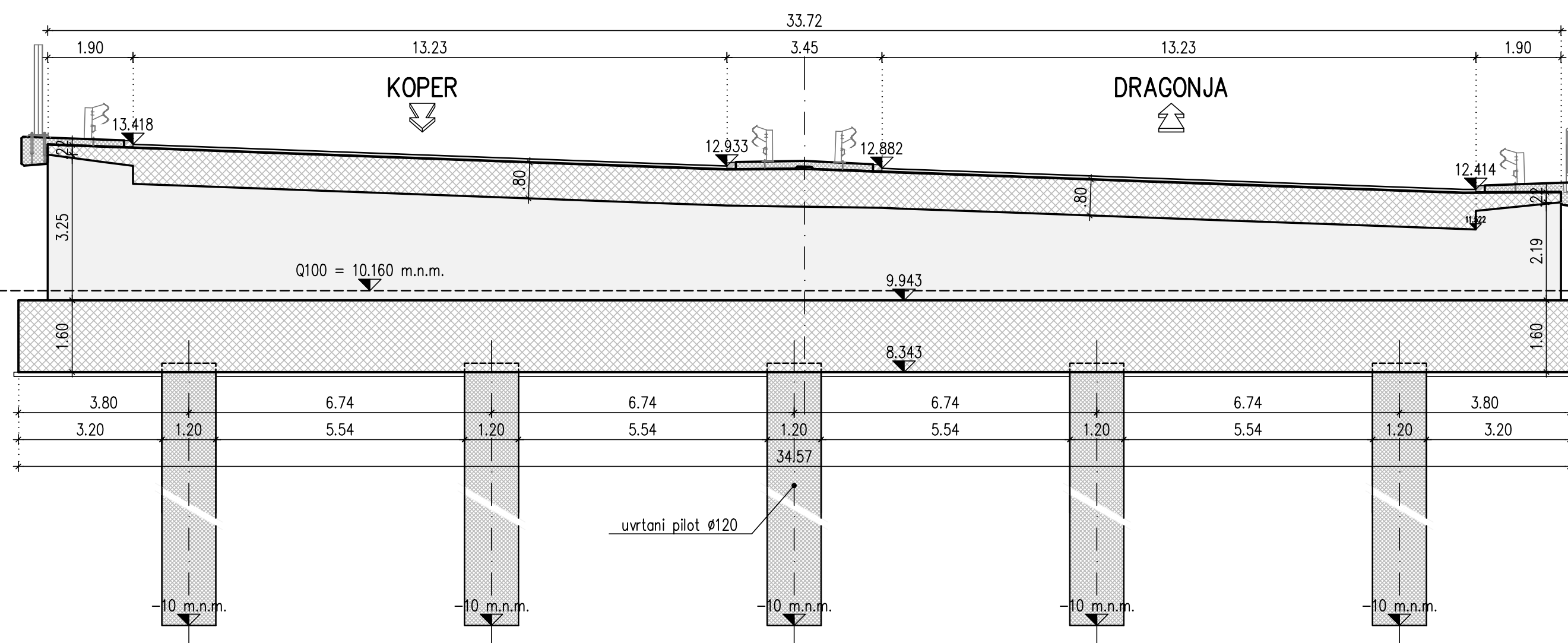

VZDOLŽNI PREZ 1-1

M 1:100

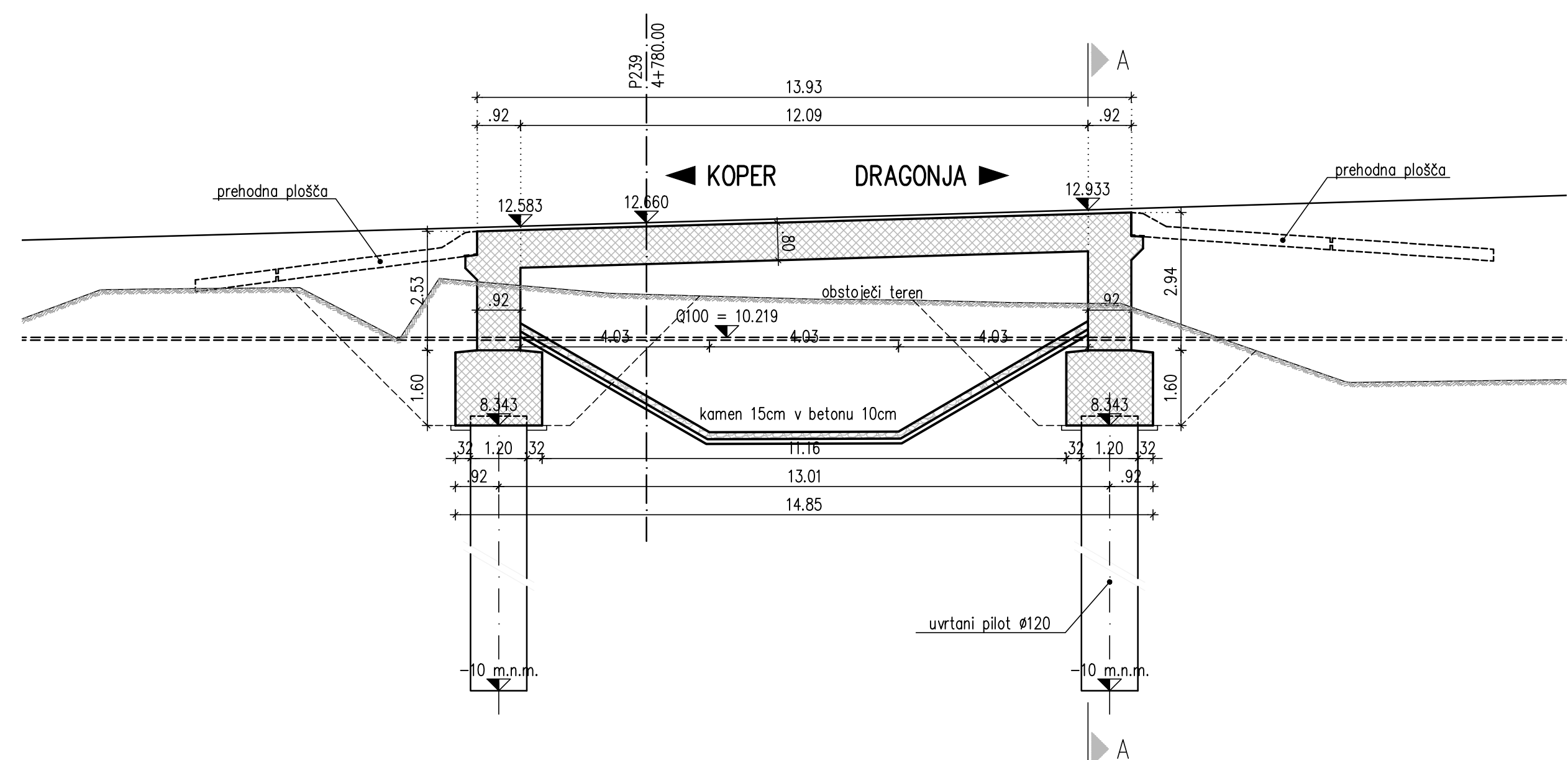

TLORIS KONSTRUKCIJE

M 1:200

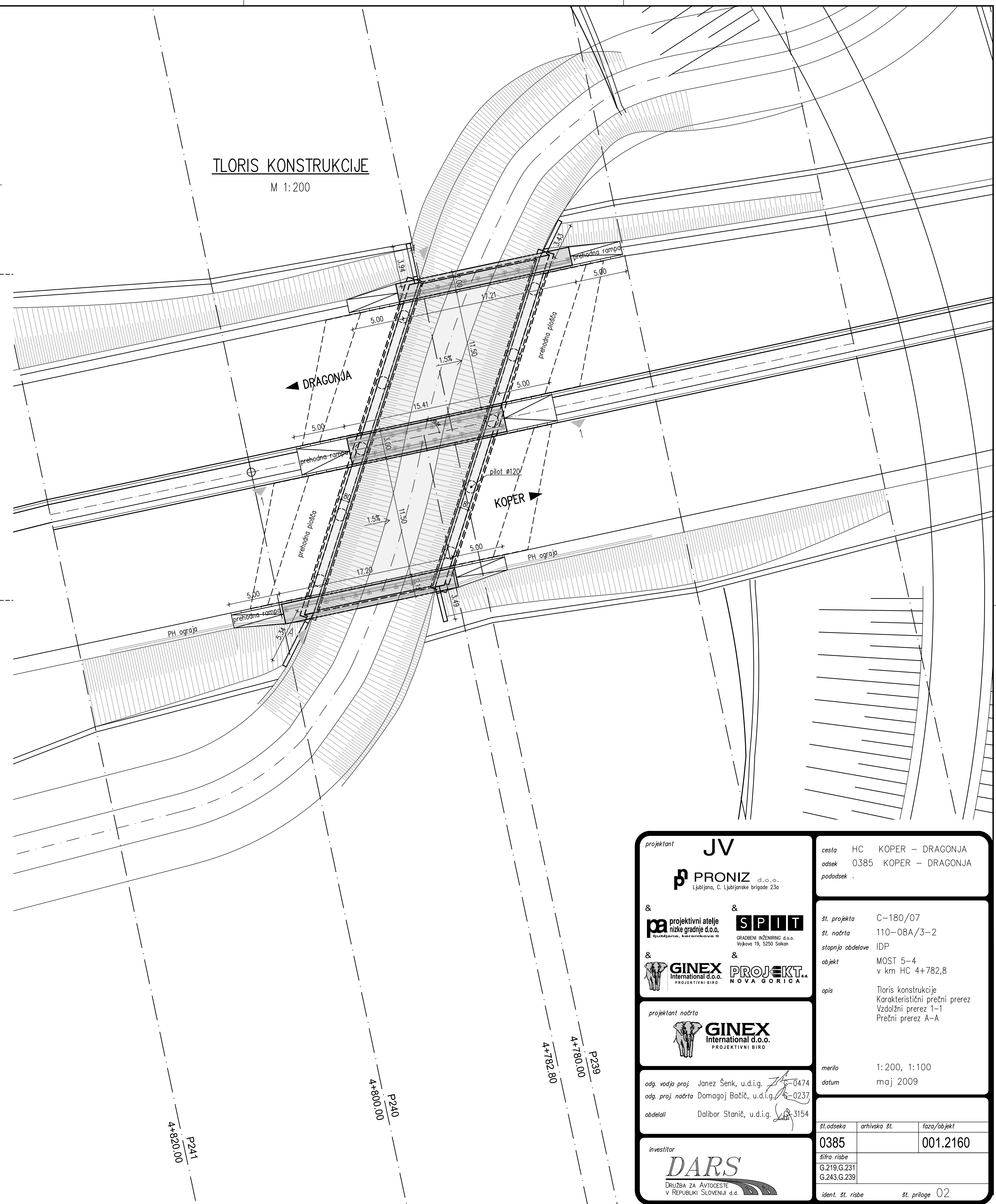

projektant JV PRONIZ d.o.o. Ljubljana, C. Ljubljanske brigade 23a		cesta HC KOPER – DRAGONJA odsek 0385 KOPER – DRAGONJA pododsek
projektivni atelje SPIT GRAĐEVNI INŽENJERSTVO d.o.o. Vojkova 19, 5250 Solkan	projektivni atelje GINEX International d.o.o. PROJEKTNI BIRO NOVA GORICA	št. projekta C-180/07 št. načrta 110-08A/3-2 stopnja obdelave IDP objekt MOST 5-4 v km HC 4+782,8
projektant načrta GINEX International d.o.o. PROJEKTNI BIRO		opis Tloris konstrukcije Karakteristični prečni prerez Vzdolžni prerez 1-1 Prečni prerez A-A
odg. vodja proj. Janez Senk, u.d.i.g. 315-0474 odg. proj. načrta Domagoj Bačič, u.d.i.g. 315-0237 obdelali Dalibor Stanič, u.d.i.g. 315-3154		merilo 1:200, 1:100 datum maj 2009
investitor DARS Družba za Avtoceste v Republiki Sloveniji d.o.o.		št. odseka 0385 št. risbe G.219, G.231 G.243, G.239 ident. št. risbe
		arhivsko št. 001.2160 št. priloge 02